

The Bose® Lifestyle® 12 System

Notice d'utilisation

-  **ATTENTION** : Pour diminuer les risques d'incendie ou de décharge électrique, ne pas exposer cette chaîne à la pluie ni à l'humidité.



Ces consignes de SECURITE sont situées à l'arrière et en dessous de l'unité musicale Lifestyle® et sur le panneau inférieur du module Acoustimass®.



Le triangle équilatéral contenant un éclair terminé par une flèche avertit l'utilisateur de la présence d'une « tension dangereuse » non isolée à l'intérieur du carter de l'appareil, celle-ci pouvant être suffisante pour présenter un risque d'électrocution.



Le symbole représentant un point d'exclamation dans un triangle équilatéral informe l'utilisateur que cette notice d'utilisation contient des instructions importantes sur le fonctionnement et l'entretien de la partie de l'appareil étiquetée.

-  **ATTENTION** : Afin d'éviter tout risque d'électrocution avec les éléments équipés d'une prise d'alimentation pola-risée, insérez correctement le connecteur pour que la fiche large s'enfonce dans la fente correspondante.

Appareil laser de classe 1



Votre lecteur de disques compacts appartient à la catégorie des appareils laser de classe 1. L'étiquette qui vous l'indique est située sur le dessous de l'appareil.

-  **ATTENTION** : Vous risquez d'être exposé à des rayonnements dangereux si vous changez certains réglages en dehors de ceux qui sont indiqués ou si vous modifiez les performances de votre appareil. Votre lecteur de disques compacts ne doit être réparé que par du personnel rigoureusement formé et qualifié.

Limites d'émissions de parasites pour la Classe B

Cet appareil numérique de la classe B respecte toutes les exigences du Règlement sur le matériel brouilleur du Canada.

Piles

Lorsque vous remplacez des piles usagées, veuillez respecter les réglementations applicables au tri des déchets. Ne pas les incinérer.

Autres consignes de sécurité

Lisez les autres consignes de sécurité indiquées sur la page *Important Safety Instructions* jointe à cette notice.

Veillez lire soigneusement cette notice d'utilisation

Prenez le temps de lire soigneusement cette notice d'utilisation, elle vous aidera à installer et faire fonctionner votre appareil comme il faut pour pouvoir profiter pleinement de toutes ses caractéristiques avancées. Conservez cette notice afin de pouvoir vous y reporter ultérieurement.

Où trouver...

Installation	
Avant propos	4
Déballage du carton	5
Choix d'un emplacement pour la chaîne Lifestyle® 12	6
Connexion des enceintes et de l'unité musicale Lifestyle®	9
Connexion des éléments Home Cinema à la chaîne Lifestyle® 12	12
Connexion des antennes	16
Mise en place du couvercle cache-câbles	16
Préparation de la télécommande	17
Réglage de l'intervalle entre les stations radio pour les chaînes bi-tension ou en 120 V	17
Mise sous tension de l'unité musicale	17
Utilisation de la chaîne Lifestyle® 12	
Affichage de l'unité musicale	18
Commandes de la chaîne	18
Commandes de l'unité musicale	19
Utilisation de la télécommande Lifestyle®	19
Ecoute de la chaîne Lifestyle® 12	20
Ecoute d'une source sonore vidéo	20
Ecoute de la radio	21
Ecoute d'un disque compact	22
Utilisation de la chaîne avec un élément externe	22
Entretien de la chaîne Lifestyle® 12	
Amélioration acoustique de votre chaîne	23
Changement des codes personnels définis	24
Ajout d'enceintes	25
Identification des problèmes	26
Durée de la garantie	27
Service client	27
Nettoyage de la chaîne Lifestyle® 12	28
Informations sur le produit	
Informations techniques	29
Accessoires	29
Index	30
Bose® Corporation	avant-dernière page

Pour votre information

Les numéros de série sont situés sur le panneau inférieur du module Acoustimass® et de l'unité musicale.

Numéro de série de l'unité musicale : _____

Numéro de série du module Acoustimass : _____

Nom du revendeur : _____

Numéro de téléphone du revendeur : _____ Date d'achat : _____

Nous vous recommandons de conserver votre facture et votre carte de garantie, avec cette notice d'utilisation.

Avant-propos

Nous vous remercions d'avoir acheté la chaîne Bose® Lifestyle® 12 system. Ce système audio complet offre un son superbe, ainsi qu'une élégance, une technique et une simplicité particulières pour un rendu digne d'une salle de spectacle.

Cette chaîne comprend :

- une unité musicale Lifestyle® avec radio AM/FM et lecteur de disques compacts (CD),
- des entrées pour une source de son vidéo, une source auxiliaire et un magnétophone,
- des enceintes amplifiées Acoustimass® avec module Acoustimass dissimulable,
- une télécommande facile à utiliser.

La technologie de décodage Bose VideoStage® permet à la chaîne Lifestyle® 12 de reproduire chez vous le son d'un film avec un grand réalisme. Si la piste sonore d'un film ou la plage d'un disque compact est enregistrée en format Surround, le son est spécialement codé pour être envoyé sur l'une des enceintes installées ou sur toutes. Les dialogues sont généralement prévus pour sortir sur les enceintes frontales, les sons provenant de la gauche et de la droite de l'image étant dirigés respectivement vers les enceintes frontales gauche et droite. Par ailleurs, la sonorisation d'ambiance et les effets spéciaux peuvent être diffusés par les enceintes d'effet arrière. Le circuit Bose VideoStage dirige automatiquement le son vers les enceintes appropriées.

Les produits codés pour une sonorisation Surround sont identifiés par les indications Surround, Dolby Surround et le symbole du double D  * ; la mention Surround figure également au générique des émissions de télévision concernées.

Si le support a été enregistré en stéréo sans codage Surround, la technologie de décodage VideoStage dirige le son vers les enceintes les plus appropriées en fonction des signaux reçus. Si vous écoutez des films anciens ou des émissions monophoniques sur votre chaîne Lifestyle® 12, le circuit VideoStage commande la sortie sonore de telle sorte qu'elle semble provenir du centre de l'écran de télévision.

Vous pouvez écouter n'importe quel type d'enregistrement en mode SURROUND (cinq enceintes), qu'il soit codé Surround, en stéréophonie ou en monophonie. Les sorties des cinq enceintes ne seront pas actives en permanence, et même en cas de sonorisation Surround, les enceintes d'effet arrière peuvent ne pas être utilisées continuellement. Choisissez le mode de sortie que vous préférez en fonction de chaque source sonore.

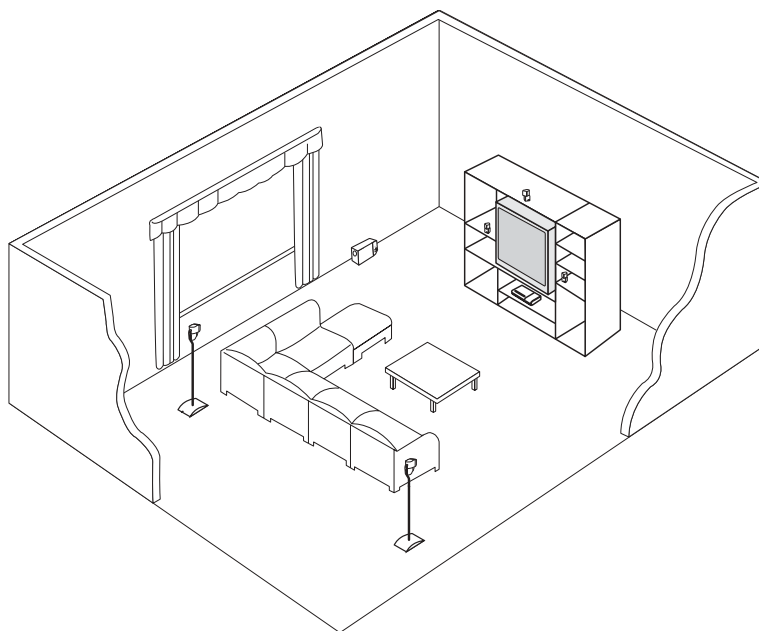

* Dolby et le symbole du double D sont des marques de fabrique de Dolby Laboratories Licensing Corporation.

Déballage du carton

Déballer le carton avec soin. Conserver tous les matériaux d'emballage en cas d'utilisation ultérieure, car ils assurent le transport le plus sûr de votre chaîne Lifestyle® 12. Si l'un des éléments paraît endommagé, n'essayez pas de mettre la chaîne en marche. Avertissez immédiatement votre revendeur Bose® agréé ou la société Bose.

Vérifiez que la chaîne Lifestyle® 12 comprend les éléments illustrés à la Figure 1.

🎵 *Note : Repérez les numéros de série indiqués sur le dessous du module Acoustimass® et de l'unité musicale, et copiez-les à l'emplacement indiqué en page 3 de cette notice et sur votre carte de garantie.*

⚠️ **ATTENTION :** Le module Acoustimass pèse 15 kg. Pour ne pas vous blesser, soulevez-le en adoptant une méthode sûre.

⚠️ **ATTENTION :** Afin d'éviter tout risque de suffocation, gardez les sacs en plastique hors de la portée des enfants.

Figure 1

Eléments de la chaîne Lifestyle® 12 :

- Unité musicale Lifestyle®
- Bloc d'alimentation CA*
- Couvercle cache-câbles
- Antenne FM
- Antenne cadre AM
- Socle d'antenne AM
- Télécommande
- 3 piles AA
- Module Acoustimass
- 5 enceintes cubiques
- Cordon d'alimentation CA*
- Câble d'entrée audio
- 5 câbles d'enceinte (2 arrière et 3 avant)
- 4 patins en caoutchouc adhésifs (pour le module Acoustimass)
- Câble stéréo
- CD de la chaîne Lifestyle®
- CD de test

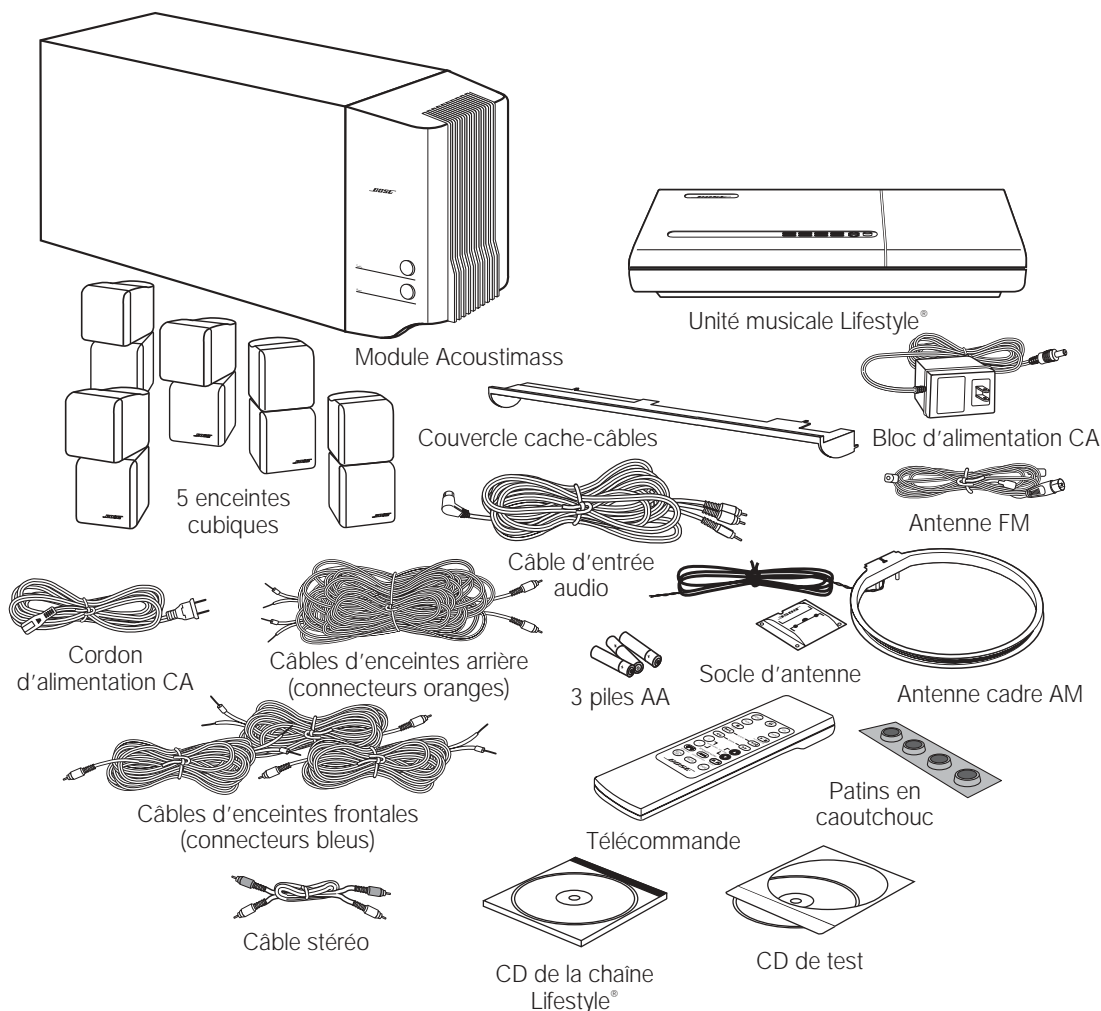

* Le cordon et le bloc d'alimentation représentés ci-dessus sont les modèles utilisés aux Etats-Unis et au Canada. Les systèmes bi-tension comprennent un cordon d'alimentation, un adaptateur et deux blocs d'alimentation. Les cordons et les blocs d'alimentation pour l'Europe continentale, la Grande-Bretagne (et Singapour) et l'Australie sont représentés ci-dessous.

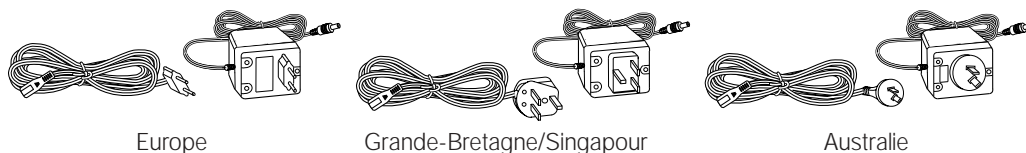

Choix d'un emplacement pour la chaîne Lifestyle® 12

Si vous disposez les enceintes en suivant les instructions ci-après, la combinaison des sons directs et réfléchis produit une ambiance sonore similaire à celle d'une salle de spectacle. Vous pouvez essayer plusieurs emplacements et orientations des enceintes cubiques afin d'obtenir le son qui vous convient le mieux. Pour optimiser l'effet Surround, positionnez les enceintes de manière à ne pas pouvoir déterminer l'origine des sons. Pour cela, il est préférable de ne pas diriger les cubes directement vers l'auditeur. Vous trouverez plus de détails sur le positionnement des enceintes et l'acoustique de la pièce dans le paragraphe « Amélioration acoustique de votre chaîne » à la page 23.

Emplacement des enceintes

Respectez les indications suivantes pour choisir la disposition des éléments de la chaîne Lifestyle® 12 et obtenir le meilleur effet acoustique (Figures 2 et 3).



ATTENTION : Choisissez un support stable et plan pour vos enceintes. Elles peuvent être déplacées par les vibrations, en particulier si la surface est très lisse (marbre, verre, bois poli). Pour améliorer leur stabilité, vous pouvez fixer des patins en caoutchouc sur leur base. Commandez ces accessoires gratuits (référence 178321) auprès de Bose® en utilisant l'adresse du Service Client indiquée à la fin de cette notice.

Enceintes frontales gauche et droite

Il faut que le son des enceintes gauche et droite semble provenir du bord de l'écran de manière que l'image acoustique soit proportionnelle à l'image visuelle (Figure 2). Les câbles des enceintes frontales permettent de les éloigner de 6,10 m du module Acoustimass® (au maximum).

1. Alignez horizontalement les enceintes cubiques avec le centre de l'écran.
2. Placez-les à 1 mètre au maximum du bord de l'écran.

Nous recommandons de ne pas dépasser cet écartement car le son serait alors dissocié de l'image. Vous pouvez toutefois modifier cette distance en fonction des caractéristiques de la pièce et de vos préférences personnelles.

3. Orientez un cube de chaque enceinte vers l'avant, et l'autre vers le mur ou dans toute autre direction permettant une réflexion du son (voir les effets de réflexion sonore à la Figure 3).



Note : Comme les enceintes cubiques sont blindées magnétiquement, vous pouvez les disposer à proximité d'un téléviseur sans affecter la qualité de l'image.

Enceinte centrale

Le son de cette enceinte doit sembler provenir directement du centre de l'image (Figure 2). Son câble de connexion permet de l'éloigner de 6,10 m du module Acoustimass.

1. Placez cette enceinte au-dessus ou en dessous du téléviseur, en l'alignant verticalement avec le centre de l'écran. Si cette disposition n'est pas possible, choisissez un emplacement au plus près.
2. L'enceinte doit être alignée avec la surface de l'écran (et non repoussée vers l'arrière du téléviseur).
3. Orientez chacun des cubes de l'enceinte de manière légèrement divergente par rapport à l'axe central afin d'élargir la zone d'écoute directe (Figure 3).

♪ *Note : Si les enceintes sont installées dans une bibliothèque, posez-les à l'avant des étagères. En effet, les placer dans un renforcement pourrait altérer la qualité du son, ce défaut étant minimisé lorsque des livres sont également rangés sur la planche.*

Figure 2

Emplacements recommandés pour les enceintes frontales

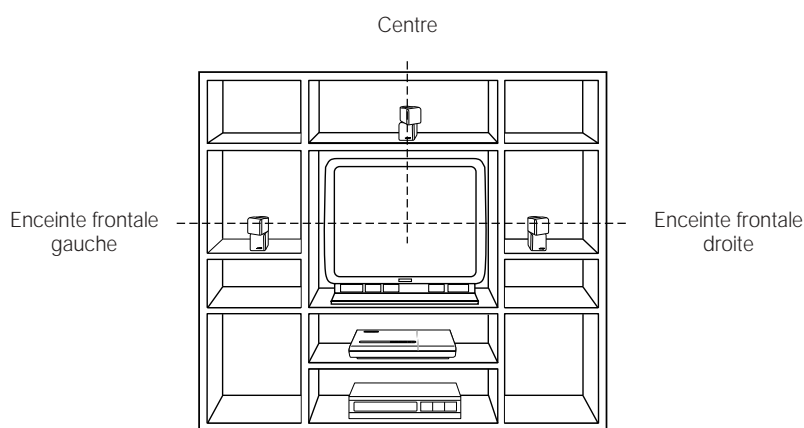

Enceintes d'effet arrière

Les enceintes Surround (ou d'effet arrière) créent une ambiance sonore autour des auditeurs. Placez-les dans la zone arrière de la pièce. Orientez ces enceintes de manière à ce qu'il soit impossible de déterminer précisément l'origine des sons (Figure 3). Leurs câbles permettent de les installer jusqu'à 15,20 m du module Acoustimass®.

Figure 3

Emplacement des enceintes

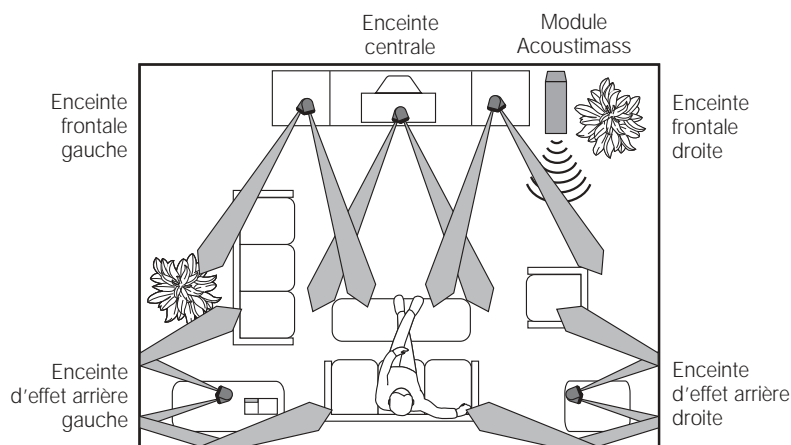

1. Placez les enceintes à hauteur d'oreilles, ou plus haut si possible.
2. Orientez les cubes afin que le son se réfléchisse sur une ou plusieurs parois.
3. Ne dirigez pas la sortie sonore directement vers l'auditeur.

Module Acoustimass®

Suivez les instructions ci-dessous afin de choisir un emplacement pour le module Acoustimass.

♪ *Note : Pour éviter toute interférence sur l'image d'un téléviseur, éloignez le module Acoustimass d'au moins 45 cm de tout moniteur.*

1. Placez le module Acoustimass le long du mur situé derrière le téléviseur, ou du même côté de la pièce que les enceintes frontales (voir exemple de la Figure 3).
2. Choisissez un emplacement pratique, sous une table ou derrière un canapé, en veillant à ce qu'aucun meuble ou rideau ne bouche les ouvertures de ventilation.
3. Placez le module Acoustimass en fonction de la position de la prise d'alimentation ainsi que de la longueur du câble d'entrée audio et des câbles d'enceinte.
4. Choisissez l'orientation du module (Figure 4). Pour permettre une ventilation correcte, disposez-le horizontalement, les connecteurs vers le sol. Vous pouvez également l'allonger sur son côté le plus large, les commandes de basses-aigus vers le haut. Ne dressez pas le module verticalement comme illustré dans les deux derniers cas de la Figure 4.

Figure 4

Orientation du module Acoustimass

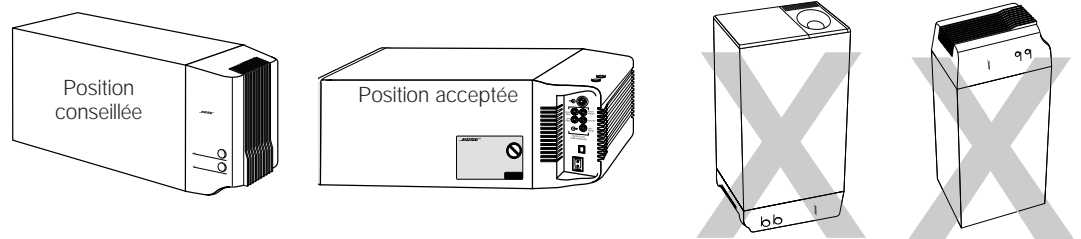

5. Une fois la position du module choisie, placez les quatre patins en caoutchouc adhésifs dans les angles de la base. Ces patins améliorent la stabilité et évitent les rayures.
6. Orientez l'ouverture circulaire (port) vers la pièce ou le mur en veillant à ne pas l'obstruer et à ne pas trop accentuer les basses.
7. Afin d'obtenir la meilleure reproduction des basses, ne placez pas le module à mi-distance entre deux murs ou entre une paroi et le plafond.



ATTENTION : Ne couvrez pas les ouvertures prévues dans le module Acoustimass. Les fentes situées à l'extrémité permettent la ventilation des circuits électroniques internes et ne doivent pas être obstruées.

Unité musicale

Choisissez un emplacement pour l'unité musicale.

1. Prévoyez un dégagement suffisant pour ouvrir le lecteur de CD.
2. Installez l'unité musicale en fonction de la longueur des câbles qui la relie aux sources sonores (téléviseur, magnétoscope, etc.). Si vous avez besoin de câbles audio et/ou vidéo supplémentaires pour connecter les différents appareils, contactez votre revendeur ou appelez Bose®.
3. Placez l'unité musicale à moins de 9,10 m du module Acoustimass (longueur du câble d'entrée audio).

Connexion des enceintes et de l'unité musicale Lifestyle®

Après avoir choisi l'emplacement des éléments de la chaîne, connectez les enceintes.

⚠ ATTENTION : Avant de commencer les connexions, vérifiez que tous les éléments de votre chaîne sont débranchés de leur source d'alimentation électrique.

Connexion des enceintes cubiques au module Acoustimass®

Chaque câble d'enceinte comprend deux conducteurs. Celui dont la gaine est cerclée de rouge est le positif (+), et le conducteur uni est le négatif (-). Ces conducteurs correspondent aux bornes positives (rouges) et négatives (noires) situées à l'arrière de chaque enceinte. Pour allonger le câble d'enceinte, utilisez un câble de rallonge RCA standard ou connectez un câble de section 0,75 mm² minimum (en reliant le + au + et le - au -). Vous trouverez les câbles nécessaires chez votre revendeur, dans un magasin de matériel électronique ou auprès du Service Client de Bose®.

🎵 Note : Les câbles des enceintes d'effet arrière sont assemblés afin de faciliter les connexions. Il vous suffit de les séparer si vous préférez qu'ils suivent des chemins différents à partir du module Acoustimass.

1. Choisissez le câble en fonction de l'emplacement de l'enceinte à connecter.
 - Les câbles des enceintes frontales sont repérés par leurs connecteurs bleus marqués des lettres L, R et C. De plus, sur les anneaux rouges du conducteur positif, on trouve les indications LEFT (gauche), RIGHT (droite) et CENTER (centre).
 - Les câbles des enceintes d'effet arrière sont repérés par leurs connecteurs oranges marqués des lettres L et R. De plus, sur les anneaux rouges du conducteur positif, on trouve les indications LEFT et RIGHT.
2. Raccordez les conducteurs de chaque câble d'enceinte aux bornes situées à l'arrière de l'enceinte cubique correspondante.
 - a. Appuyez sur chaque bouton de borne pour insérer l'extrémité du conducteur approprié dans le trou ainsi dégagé. Relâchez le bouton pour bloquer le conducteur. Chaque conducteur doit être relié à la borne correspondante, c'est-à-dire le + au + et le - au -.
 - b. Répétez cette étape pour chacune des cinq enceintes (Figure 5).

Figure 5

Connexions du câble à l'enceinte cubique

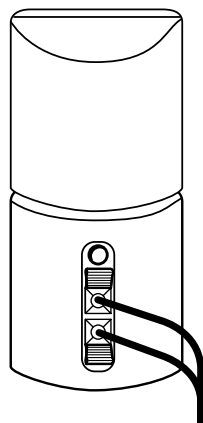

⚠ ATTENTION : Vérifier qu'aucun brin de conducteur n'établit un contact d'une borne à l'autre car cela risquerait de provoquer des courts-circuits et un fonctionnement incorrect de votre chaîne.

3. Branchez chaque câble dans la prise jack correspondante du module Acoustimass.
 - a. Enfoncez les connecteurs bleus dans les jacks respectifs des enceintes frontales gauche, droite et centrale.
 - b. Enfoncez les connecteurs oranges dans les jacks respectifs des enceintes d'effet arrière gauche et droite.

Connexion du module Acoustimass® à l'unité musicale Lifestyle®

Connectez le module Acoustimass à l'unité musicale à l'aide du câble d'entrée audio (Figure 6).

1. Insérez les trois connecteurs situés à une extrémité du câble d'entrée audio dans les prises jacks correspondantes sur le panneau arrière de l'unité musicale.
 - Connecteur noir : prise jack SYSTEM CONTROL 1.
 - Connecteur rouge : sortie fixe droite FIXED OUTPUT R.
 - Connecteur blanc : sortie fixe gauche FIXED OUTPUT L.

Veillez à enfoncer correctement les connecteurs dans chaque prise jack.

♪ *Note : Assurez-vous que les connecteurs sont correctement enfoncés dans leur prise jack. Si le connecteur noir n'est pas parfaitement enfoncé dans la prise jack SYSTEM CONTROL, aucun son ne se fera entendre.*

♪ *Note : Ne raccordez pas le câble d'entrée audio sur les sorties correspondant aux enceintes A ou B, SPEAKERS A ou SPEAKERS B (Figure 6). Les enceintes de la chaîne Lifestyle® 12 sont en effet conçues pour fonctionner correctement avec la sortie audio fixe disponible sur les jacks FIXED OUTPUT.*

2. Insérez le connecteur à angle droit qui équipe l'autre extrémité du câble d'entrée audio dans la prise jack AUDIO INPUT du module Acoustimass, en respectant le sens indiqué par la Figure 6.
3. Déployez au maximum le câble d'entrée puisqu'il comprend une antenne pour la télécommande.

Figure 6

Connexion des enceintes et de l'unité musicale

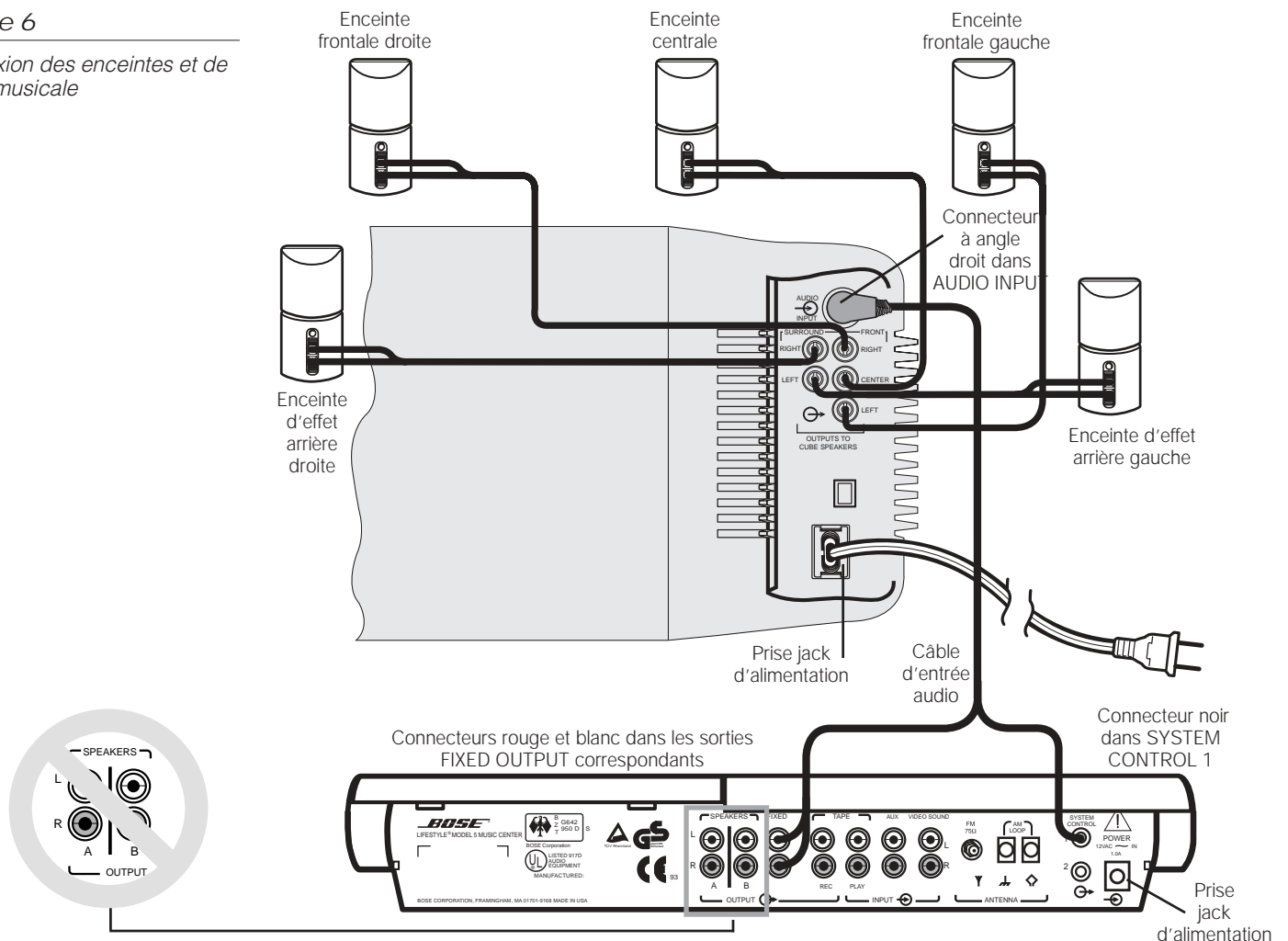

Connexion du cordon d'alimentation du module Acoustimass®

1. Sur une chaîne bi-tension, le sélecteur d'alimentation est pré-réglé en usine. Vérifiez que sa position correspond à la tension applicable (Figure 7) : 115 V pour l'Amérique du Nord et 230 V pour l'Europe et l'Australie. En Europe, utilisez l'adaptateur fourni. En cas de doute sur la tension appropriée, consultez le service de distribution électrique local.

Figure 7

Module Acoustimass bi-tension :
positions du sélecteur
d'alimentation

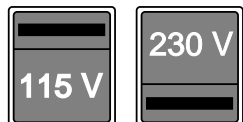

ATTENTION : Assurez-vous que le sélecteur d'alimentation est bien réglé.

2. Branchez la petite extrémité du cordon d'alimentation dans la prise jack d'alimentation du module Acoustimass.



Note : Ne branchez pas le cordon d'alimentation dans la prise électrique avant la fin de toutes les opérations de connexion.

Connexion du bloc d'alimentation de l'unité musicale

L'unité musicale Lifestyle® est livrée avec un bloc d'alimentation en 120 V pour les Etats-Unis et la Canada, ou en 230 V ou 240 V selon les exigences des autres pays (Figures 1 et 8). Avec les modèles bi-tension, sont fournis les blocs d'alimentation en 120 et en 230 V.



ATTENTION : Veillez à utiliser le bloc d'alimentation qui correspond à votre pays. Sinon, vous risquez d'endommager le bloc ou l'unité musicale.

- Modèle PS71, 120 V en Amérique du Nord
- Modèle PS72, 230 V en Europe
- Modèle PS74, 230 V en G.-B. ou à Singapour
- Modèle PS77, 240 V en Australie

Figure 8

Bloc d'alimentation CA (modèle
PS71 présenté)

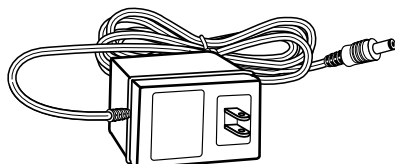

1. Insérez fermement le petit connecteur du câble du bloc d'alimentation CA dans la prise jack AC POWER située à l'arrière de l'unité musicale Lifestyle®.
2. Assurez-vous que le bloc n'est pas trop éloigné de la prise électrique CA.



Note : Ne branchez pas le bloc d'alimentation dans la prise électrique avant la fin de toutes les opérations de connexion.

Connexion des éléments Home Cinema à la chaîne Lifestyle® 12

Votre système Home Cinema peut être composé de divers éléments. A la base, il comprend un téléviseur mono ou stéréo et un magnéto-scope stéréo, ainsi que la chaîne Lifestyle® 12. Il peut aussi combiner d'autres appareils tels qu'un récepteur de télévision par câble, des lecteurs de disques laser, de DVD ou de disques interactifs, d'autres magnéto-scopes et un décodeur pour les programmes diffusés par satellite.

♪ *Note : Un téléviseur monophonique peut servir de moniteur vidéo, pas de source audio.*

Pour que la chaîne Lifestyle® 12 produise les effets d'une salle de cinéma, le support diffusé doit être enregistré en stéréo ou codé Surround, et le lecteur doit être en stéréo. Repérez la mention « Surround » sur la bande, le disque compact ou le générique de l'émission ; de plus, pour bénéficier d'un son vidéo en mode stéréo ou Surround, il faut un magnéto-scope conçu pour une sortie en stéréo (HiFi). Les magnéto-scopes n'offrent pas systématiquement cette caractéristique, contrairement aux lecteurs de CD, de DVD et de disques interactifs et presque tous les lecteurs de disques laser.

♪ *Note : Les sorties de ligne de la plupart des magnéto-scopes ou lecteurs laser sont fixes. Si la source de son vidéo dispose de sorties fixes et variables, choisissez les premières.*

Installation de la source principale de son vidéo

La chaîne Lifestyle® 12 présente un jeu d'entrées vidéo pour la source principale (Figure 9).

Figure 9

Connecteurs de l'unité musicale

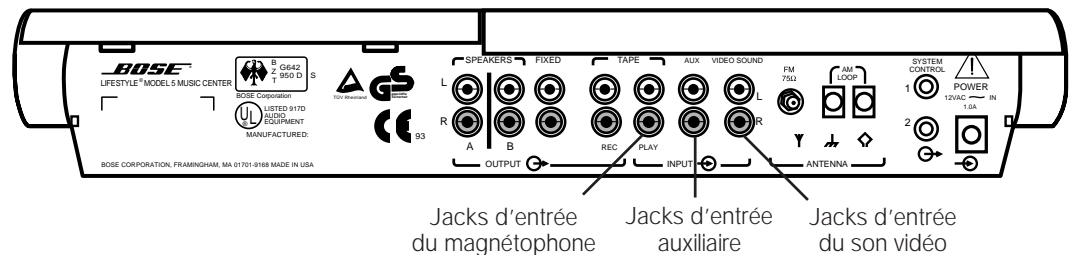

♪ *Note : La chaîne Lifestyle® 12 comprend un câble stéréo de 1,80 m pour relier les sorties audio droite (R) et gauche (L) de l'élément aux entrées de l'unité musicale. Dans certains cas, les câbles sont fournis avec l'équipement. En cas de besoin, ils sont disponibles dans de nombreux magasins de matériel électronique et auprès de Bose®. Les câbles sont souvent repérés par une couleur : branchez les connecteurs rouges dans les jacks de la voie de droite (R), et les connecteurs noirs ou blancs dans les jacks de la voie de gauche (L).*

Pour votre installation Home Cinema, vous disposez de trois méthodes : la plus simple utilise un téléviseur stéréo comme unité de commutation pour sélectionner la source sonore ; la deuxième requiert un magnéto-scope stéréo comme unité de commutation ; enfin, selon la troisième, les éléments sont connectés directement à l'unité musicale et la source est commandée à partir du panneau de l'unité ou de la télécommande Lifestyle® 12.

Figure 10

Connexion des éléments via le téléviseur

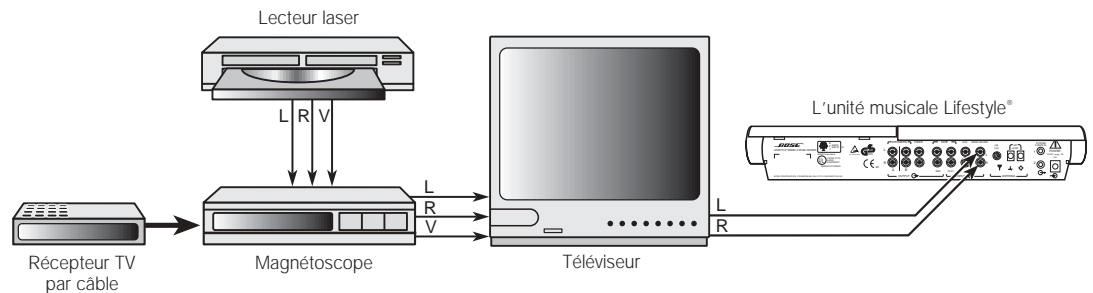

1. Raccordement des sources de son vidéo via le téléviseur

Si le téléviseur stéréo est équipé de sorties audio fixes (niveau du signal constant) et d'un sélecteur de source (magnétoscope, lecteur laser, TV par câble, etc.), procédez comme suit :

- Branchez les éléments Home Cinema (magnétoscope, boîtier de câble, lecteur laser, etc.) sur les entrées appropriées du téléviseur (Figure 10).
- Reliez les sorties audio fixes aux entrées VIDEO SOUND INPUT de l'unité musicale.
- Mettez les enceintes du téléviseur hors fonction ou réglez le son au minimum. S'il existe un sélecteur pour enceintes internes ou externes, choisissez les enceintes externes. Ne connectez aucune enceinte au téléviseur.
- Réglez la commande d'équilibrage du téléviseur sur sa position médiane.
- Réglez les commandes de tonalité en position minimum ou médiane (neutre).
- Sélectionnez le mode stéréo sur le téléviseur.

♪ *Note : Si nécessaire, utilisez les sorties audio variables du téléviseur stéréo, en mettant hors fonction ou en déconnectant les enceintes et en réglant le volume presque au maximum.*

Figure 11

Connexion des éléments via le magnétoscope

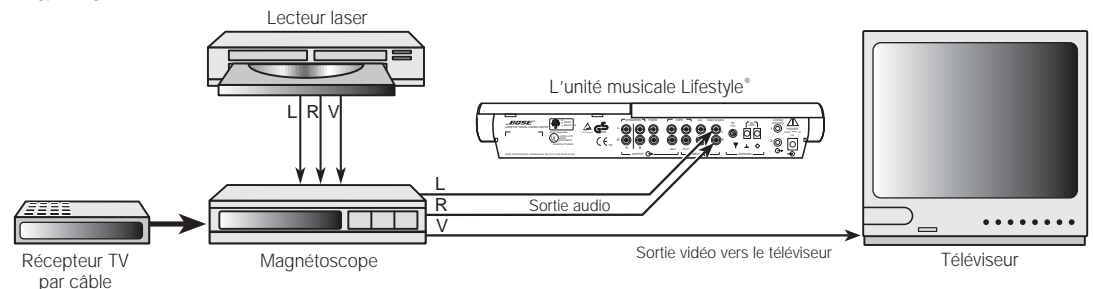

2. Raccordement des sources de son vidéo via le magnétoscope

Si votre téléviseur n'est pas un modèle stéréo ou ne dispose pas des sorties nécessaires, connectez votre magnétoscope stéréo à l'unité musicale. Le magnétoscope sert alors de tuner et permet de sélectionner les autres sources sonores connectées (Figure 11).

- Branchez les éléments Home Cinema sur les entrées appropriées du magnétoscope.
- Reliez la sortie vidéo du magnétoscope sur la prise VIDEO IN ou sur l'entrée vidéo composite du téléviseur. Vous pouvez aussi utiliser la prise d'antenne ou l'entrée RF.
- Mettez les enceintes du téléviseur hors fonction ou réglez le son au minimum. S'il existe un sélecteur pour enceintes internes ou externes, choisissez les enceintes externes. Ne connectez aucune enceinte au téléviseur.
- Reliez les sorties fixes du magnétoscope aux entrées VIDEO SOUND INPUT de l'unité.

♪ *Note : Pour obtenir un effet stéréo ou Surround correct, reliez directement les sorties audio L et R du magnétoscope aux entrées VIDEO SOUND INPUT L et R de l'unité musicale (Figure 11). Si vous reliez les sorties audio entre le téléviseur et l'unité, connectez les sorties audio (L et R) et vidéo du magnétoscope au téléviseur, au lieu d'utiliser un câble coaxial. Lorsque le signal audio passe par deux connexions de câbles coaxiaux (comme avec un récepteur TV par câble), le codage stéréo ou Surround est perdu.*

Figure 12

Connexion des éléments aux entrées de la chaîne Lifestyle® 12

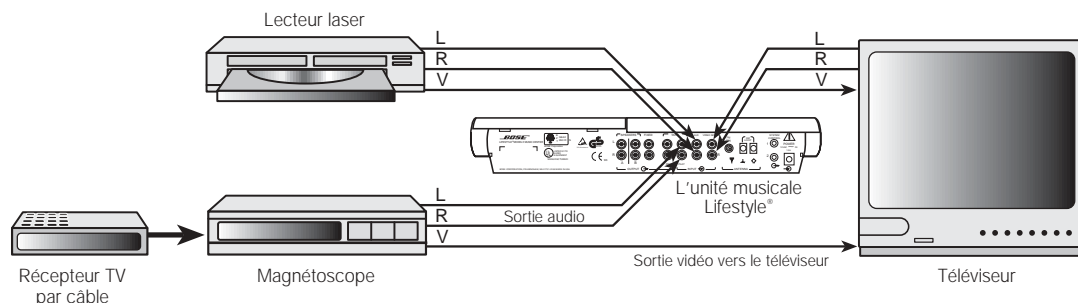

3. Connexion directe des éléments à la chaîne Lifestyle® 12

Si vous ne pouvez pas (ou ne voulez pas) utiliser le téléviseur ou le magnétoscope pour la sélection des sources, connectez de une à trois sources sonores directement à l'unité musicale Lifestyle® 12. Par exemple, reliez le magnétoscope à l'entrée TAPE PLAY IN, le lecteur laser à l'entrée AUX IN, et les sorties audio fixes du téléviseur à l'entrée VIDEO SOUND IN (Figure 12). Vous sélectionnez chacune de ces sources en appuyant respectivement sur TAPE, AUX et VIDEO du panneau de l'unité ou de la télécommande. En fonction de la source, choisissez l'une des trois entrées pour optimiser votre plaisir d'écoute.

- ♪ *Note : La touche VIDEO de la chaîne Lifestyle® 12 active automatiquement le mode SURROUND (5 enceintes), alors que AUX ou TAPE active le mode STEREO (2 enceintes). Vous pouvez néanmoins modifier le mode de sortie après avoir sélectionné la source.*

Particularité de la source vidéo

Le téléviseur permet la reproduction du signal (d'image) vidéo. Le transfert de ce signal doit donc être effectué directement jusqu'au téléviseur, sans passer par la chaîne Lifestyle® 12.

- ♪ *Note : Les notices de vos appareils vidéo expliquent en détail les connexions.*
- ♪ *Note : L'unité n'est pas équipée d'entrée pour signal vidéo (en général, jack repéré par la couleur jaune). Les jacks VIDEO SOUND INPUT reçoivent le son de la source vidéo.*

Autres connexions

Magnétophone

Pour utiliser un magnétophone externe (cassette, bande, DAT, DCC ou MiniDisc), connectez les entrées (REC) de la platine aux jacks TAPE REC de l'unité musicale ; reliez ensuite les sorties (PLAY) de la platine aux jacks TAPE PLAY INPUT de l'unité musicale en associant la fiche rouge au connecteur R et la fiche noire ou blanche au connecteur L.

Changeur de CD, lecteur de DVD ou lecteur de disques laser

Pour utiliser l'un de ces appareils, connectez ses sorties audio aux jacks AUX INPUT de l'unité musicale, en associant la fiche rouge au connecteur R (droite) et la fiche noire ou blanche au connecteur L (gauche).

Tourne-disque

Pour brancher un tourne-disque, vous avez besoin d'un préamplificateur phono (avec égalisation RIAA). Contactez votre revendeur pour le choix du modèle. Connectez les sorties du préamplificateur phono aux jacks AUX INPUT de l'unité musicale, en associant la fiche rouge au connecteur R (droite) et la fiche noire ou blanche au connecteur L (gauche).

 *Note : La chaîne Lifestyle® 12 ne met pas les éléments connectés en fonction et hors fonction.*

Connexion des antennes

Vous trouverez les connecteurs pour les antennes AM et FM sur le panneau arrière de l'unité musicale Lifestyle® (Figure 13). Déployez les antennes : la réception est meilleure si elles ne restent pas enroulées.

Figure 13

Connexions pour les antennes

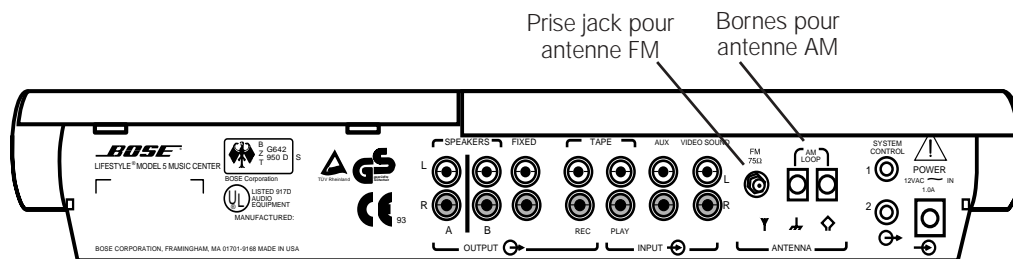

Figure 14

Antenne FM dipôle



Branchement de l'antenne FM

1. Branchez le connecteur de l'antenne FM dans la prise jack FM ANTENNA située à l'arrière de l'unité musicale Lifestyle®.
2. Déployez les bras de l'antenne. Pour obtenir une réception optimale en FM, changez éventuellement son emplacement et son angle d'ouverture.

Branchement de l'antenne AM

🎵 *Note* : Pour installer l'antenne AM contre un mur, suivez les instructions qui l'accompagnent.

1. Desserrez les bornes AM ANTENNA situées à l'arrière de l'unité musicale Lifestyle®.
2. Glissez les connecteurs des fils sur les bornes. Serrez ensuite les vis sur les connecteurs.
3. Dressez l'antenne sur son socle en suivant les instructions qui accompagnent l'antenne.
4. Placez le cadre de l'antenne à au moins 50 cm de l'unité musicale. Changez au besoin l'angle du cadre pour améliorer la réception AM.

🎵 *Note* : Vous pouvez utiliser des antennes extérieures et les raccorder sur l'unité musicale. Pour installer une antenne extérieure, consultez un installateur qualifié et appliquez toutes les consignes de sécurité.

Figure 15

Antenne cadre AM

Connexion à une source radio par câble

Pour connecter votre chaîne à une source FM par câble, contactez votre télédistributeur. Le branchement s'effectue au connecteur d'antenne FM 75 Ω EXTERNAL situé à l'arrière de l'appareil.

⚠️ **ATTENTION** : S'assurer que l'installation comprend un séparateur de signaux afin que seule la bande FM, et non la bande de télévision par câble, soit transmise à l'appareil. Il est indispensable d'utiliser un séparateur qui filtre les signaux pour éviter toute réémission du spectre de télévision par l'intermédiaire de l'appareil.

Mise en place du couvercle cache-câbles

Pour cacher les câbles et les connecteurs, placez ce couvercle sur l'unité musicale lorsque vous avez terminé tous les raccordements. Les cinq pattes dont elle est munie s'enclenchent dans des fentes prévues à cet effet sur le panneau arrière.

Figure 16

Couvercle cache-câbles

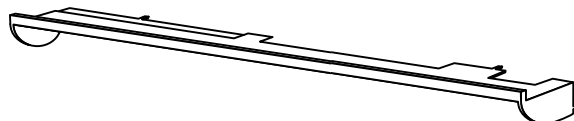

Préparation de la télécommande

Installation des piles

1. Enlevez le couvercle du compartiment à piles au dos de la télécommande (Figure 17).
2. Placez trois piles de 1,5 V de type AA, IEC-R6 ou équivalent, comme illustré ci-dessous, en respectant les repères + et – des piles et du compartiment.
3. Remplacez le couvercle du compartiment.

Remplacez les piles dès que la télécommande ne fonctionne plus ou que sa portée diminue. L'utilisation de piles alcalines est recommandée.

♪ *Note : Ne changez pas le réglage des micro-commutateurs qui a été fait en usine. Voir page 24 « Changement des codes personnels définis », pour savoir comment résoudre les problèmes d'interférences avec d'autres chaînes Lifestyle®.*

Figure 17

Mise en place des piles de la télécommande

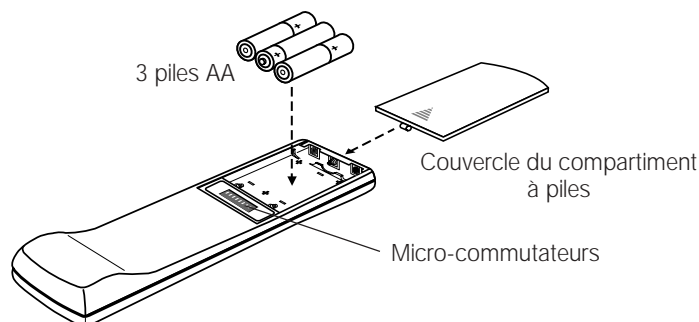

Réglage de l'intervalle entre les stations radio pour les chaînes bi-tension ou en 120 V

Les unités musicales bi-tension (avec blocs d'alimentation en 120 et 230 V) et en 120 V peuvent être réglées pour deux catégories d'intervalle entre les fréquences AM et FM.

- L'intervalle entre les stations pour l'Amérique du Nord est de 10 kHz sur la bande AM et de 200 kHz sur la bande FM.
- L'intervalle entre les stations pour l'Europe est de 9 kHz sur la bande AM et de 50 kHz sur la bande FM.

Votre unité musicale bi-tension est réglée en usine pour une réception en Amérique du Nord. Choisissez l'intervalle de réception le plus approprié à votre région.

Pour changer l'intervalle entre les fréquences AM et FM :

1. Appuyez sur OFF pour mettre l'unité hors fonction.
2. Appuyez et relâchez la touche ERASE sous le couvercle du lecteur de CD (Figure 19).

L'affichage indique US pour une réception en Amérique du Nord et EU pour une réception en Europe.

Mise sous tension de l'unité musicale

Branchez le cordon d'alimentation du module Acoustimass® sur une prise murale ainsi que le bloc d'alimentation de l'unité musicale.

♪ *Note : Les enceintes ne peuvent fonctionner que si vous avez terminé toutes les connexions et branchements électriques avant de mettre l'unité musicale sous tension.*

♪ *Note : Si vous devez laisser votre chaîne sans surveillance pendant quelques jours, débranchez l'unité musicale afin d'éviter qu'un voisin ayant une télécommande Lifestyle® ne la mette éventuellement en marche ou que votre animal domestique ne puisse le faire. Consultez également la section « Changement des codes personnels définis » à la page 24.*

Vous pouvez maintenant écouter votre nouvelle chaîne Lifestyle®. Référez-vous aux pages suivantes pour connaître les diverses fonctions de l'unité musicale et de la télécommande Lifestyle®.

Faites jouer le CD de test en suivant les instructions de la page 22. Puis, écoutez les directives du CD pour vérifier les réglages de votre chaîne.

Affichage de l'unité musicale

L'affichage de l'unité musicale (Figure 18) fournit des informations sur les fonctions de l'unité.

Figure 18

Affichage de l'unité musicale

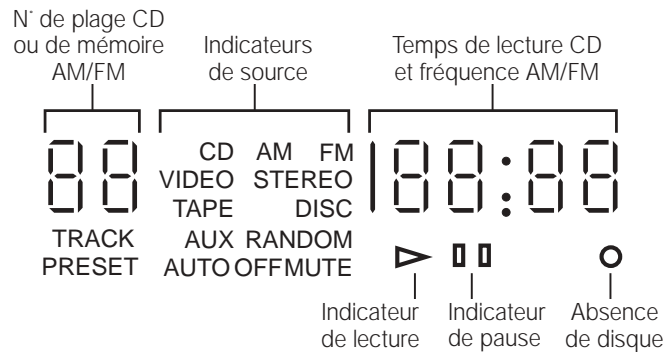

Commandes de la chaîne

Fonctions

Fonctions	Télécommande	Unité musicale
VIDEO - Sélectionne la source sonore vidéo connectée aux entrées VIDEO et met la chaîne en fonction (mode SURROUND et accentuation des basses).		AM FM TAPE AUX VIDEO
AM/FM - Sélectionne la radio et met la chaîne en fonction (mode STEREO); si la radio fonctionne, intervertit les bandes AM et FM.		AM FM TAPE AUX VIDEO
CD - Sélectionne le lecteur de CD intégré et met la chaîne en fonction (mode STEREO).		PLAY/PAUSE TRACK/PRESET CD > << SKIP >>
AUX - Sélectionne un changeur de CD ou un autre appareil raccordé aux entrées AUX et met la chaîne en fonction (mode STEREO).		AM FM TAPE AUX VIDEO
TAPE - Sélectionne un magnétophone ou un élément raccordé aux entrées TAPE et met la chaîne en fonction (mode STEREO).		AM FM TAPE AUX VIDEO
■ STOP - Arrête le lecteur de CD.		
> PLAY/PAUSE - Démarre/interrupt le lecteur de CD. Si la touche est enfoncée pendant 2 secondes, la lecture du CD s'arrête.		PLAY/PAUSE TRACK/PRESET CD > << SKIP >>
<<>> SKIP - Sélectionne la plage de CD ou la station mémorisée précédente ou suivante.		PLAY/PAUSE TRACK/PRESET CD > << SKIP >>
<<>> SKIP - Maintenir la touche appuyée pour parcourir les plages du CD. Si les deux touches de l'unité musicale sont enfoncées simultanément, le système lit les plages du CD dans un ordre aléatoire.		PLAY/PAUSE TRACK/PRESET CD > << SKIP >>
<<>> SEEK - Recherche les plages en arrière/avant sur un disque ou la station de forte puissance AM ou FM précédente ou suivante.		
VOLUME ▲ \ ▼ - Augmente ou diminue le volume de la chaîne.		VOLUME
AUTO OFF - Arrête automatique le système au bout de 15 minutes. Si vous appuyez plusieurs fois sur cette touche, vous multipliez autant de fois cette période (75 min. maximum).		
MUTE - Interrompt la sortie sur les enceintes ou rétablit la sortie après une interruption.		
OFF - Met la chaîne hors fonction.		OFF

Figure 19

Commandes de l'unité musicale

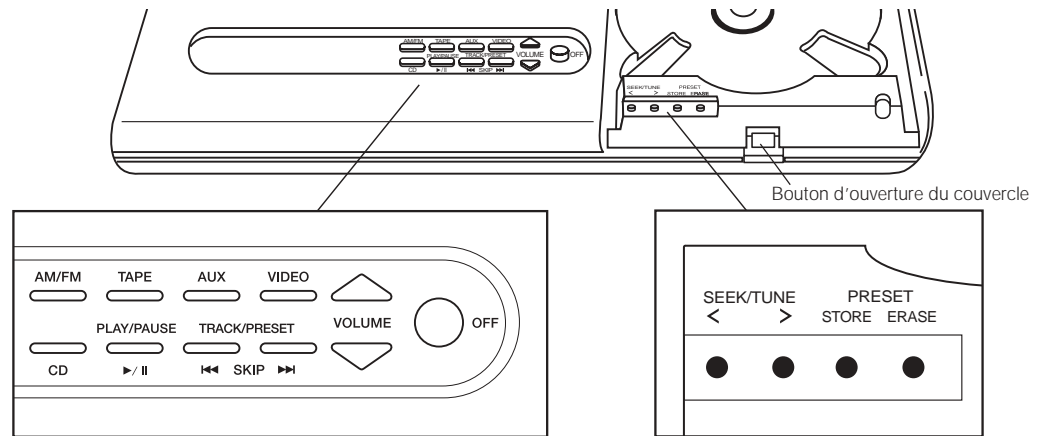

Commandes de l'unité musicale

Vous devez utiliser les touches spéciales de l'unité musicale pour régler manuellement l'accord sur la radio. Le bouton d'ouverture du couvercle permet d'accéder au lecteur pour placer ou retirer un disque compact.

SEEK/TUNE < / > - Augmente ou diminue la fréquence radio (stations).

PRESET STORE/ERASE - Ajoute ou supprime des stations mémorisées.

Utilisation de la télécommande Lifestyle®

Figure 20

Télécommande

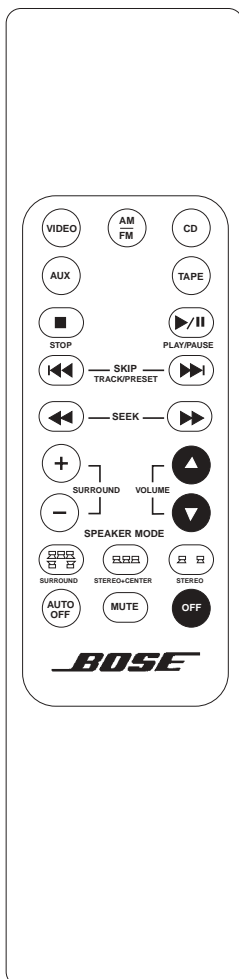

Dans la plupart des types d'habitation, la télécommande à fréquence radio fonctionne quel que soit l'endroit où vous vous trouvez. Les signaux émis traversent murs et planchers pour commander l'unité musicale. Il vous suffit donc d'appuyer sur la touche désirée sans même diriger la télécommande vers l'unité musicale.

Note : Certaines constructions créent des « zones mortes » où la télécommande ne fonctionne pas. Déplacez simplement celle-ci de 30 à 60 cm avant de réessayer. Vous pouvez également changer l'emplacement de l'unité musicale d'environ un mètre afin de permettre une meilleure commande à distance.

Votre télécommande est munie de touches spéciales pour sélectionner le mode de sonorisation (2, 3 ou 5 enceintes), et pour régler le volume des enceintes arrière et centrale.

SPEAKER MODE - Sélectionne les modes SURROUND (5 enceintes), STEREO+CENTER (3 enceintes) ou STEREO (2 enceintes).

- Lorsque vous appuyez sur VIDEO, le système sélectionne le mode SURROUND.
- Pour toutes les autres sources sonores (AM/FM, CD, AUX, TAPE), le système sélectionne le mode STEREO.
- Chaque fois que vous changez de source sonore, le système active le mode de sortie prévu en usine pour la source choisie (SURROUND pour VIDEO et STEREO pour toutes les autres).
- Pendant le fonctionnement du système, vous pouvez toujours passer d'un mode à l'autre (SURROUND, STEREO+CENTER, STEREO).

SURROUND + / - - Augmente ou diminue le volume des enceintes d'effet arrière en mode SURROUND, ou le volume de l'enceinte centrale en mode STEREO+CENTER.

- Chaque fois que vous sélectionnez le mode SURROUND, le volume des enceintes arrière et centrale revient au dernier niveau demandé. Chaque fois que vous sélectionnez le mode STEREO+CENTER, le volume de l'enceinte centrale revient au dernier niveau demandé.
- Pour rétablir le volume réglé en usine pour ces deux modes, maintenez enfoncée la touche SURROUND ou STEREO+CENTER pendant 10 secondes.
- Si vous appuyez sur SURROUND + alors que le mode STEREO (2 enceintes) est en fonction, vous activez le mode SURROUND (5 enceintes).

Écoute de la chaîne Lifestyle® 12

Sur la chaîne Lifestyle® 12, vous pouvez choisir une sortie sur deux, trois ou cinq enceintes. Le système active le mode SURROUND (5 enceintes) si vous sélectionnez la source VIDEO et le mode STEREO si vous choisissez la source AM/FM, CD, TAPE ou AUX. Vous pouvez néanmoins changer de mode de sortie en fonction de vos préférences.

Tout support peut s'écouter en mode SURROUND, qu'il soit enregistré en format stéréo, mono ou Surround. La sortie des cinq enceintes n'est pas active en permanence, et même en cas de sonorisation Surround, les enceintes d'effet arrière peuvent ne pas être utilisées continuellement. Avec la plupart des supports vidéo (mono, stéréo ou Surround), l'écoute à partir de trois ou cinq enceintes facilite la localisation du dialogue au niveau de l'image en assurant une sonorisation plus large. La sélection des supports est abordée à la page 4.

La technologie de décodage VideoStage® dirige le son provenant du support codé Surround vers les enceintes appropriées pour créer les effets d'une sonorisation Home Cinema. Le son monophonique est dirigé vers les enceintes frontales, en particulier l'enceinte centrale. Avec un support stéréo, les sons enregistrés à gauche et à droite sont respectivement dirigés vers les enceintes frontales gauche et droite, l'ensemble sortant sur l'enceinte centrale ; certains sons, non spécifiques à l'un des côtés, peuvent aussi sortir sur les enceintes d'effet arrière. Vous déciderez du mode de sortie sur trois ou cinq enceintes en fonction de vos préférences.

Réglage du volume

- Utilisez les touches VOLUME ▲ (augmenter) ou ▼ (diminuer) pour régler le volume.
- En mode SURROUND, utilisez les touches SURROUND + (augmenter) et – (diminuer) pour commander le niveau sonore des enceintes d'effet arrière.
- En mode STEREO+CENTER, utilisez les touches SURROUND + et – pour augmenter et diminuer le niveau sonore de l'enceinte centrale.

Arrêt de la chaîne

- Appuyez sur la touche OFF de la télécommande ou de la console de la chaîne.
- Pour arrêter automatiquement la chaîne au bout de 15 minutes, utilisez AUTO OFF sur la télécommande. En appuyant plusieurs fois sur cette touche, vous multipliez d'autant cette temporisation (maximum 75 minutes). L'indicateur AUTO OFF s'allume sur l'affichage et le temps programmé clignote.

Écoute d'une source sonore vidéo

Mise en fonction des appareils vidéo

Allumez le téléviseur, magnétoscope, lecteur de disques laser, de DVD ou de disques interactifs ou autre appareil vidéo. Insérez une cassette ou un disque dans la source.

Mise en fonction de la chaîne et sélection d'une source vidéo

Appuyez sur la touche VIDEO (télécommande ou console) pour bénéficier du son vidéo. Le système active le mode SURROUND.

Si l'appareil vidéo est connecté sur les jacks AUX ou TAPE de l'unité musicale, appuyez sur AUX ou TAPE pour sélectionner la source. Le système active le mode STEREO. Vous pouvez choisir le mode SURROUND ou STEREO+CENTER.

Accentuation des basses pour la bande sonore d'un film

Le fait d'appuyer sur VIDEO active la chaîne en mode d'accentuation des basses, un niveau spécialement conçu pour rendre correctement la bande sonore des films. Appuyez à nouveau sur VIDEO pour passer alternativement entre le mode d'accentuation des basses et le niveau standard pour une autre écoute.

Le fait d'appuyer sur AUX ou TAPE active la chaîne en mode de basse standard. Appuyez à nouveau sur AUX ou TAPE pour passer alternativement entre le mode de basse standard et le mode d'accentuation des basses pour l'écoute d'un film.

 *Note : Si la bande sonore du film ne comporte que peu de basses, la différence entre le mode d'accentuation des basses et le niveau standard risque de ne pas être audible.*

Ecoute de la radio

Mise en fonction de la chaîne et sélection de la radio

Appuyez sur AM/FM (télécommande ou console) pour mettre la chaîne en fonction et entendre la dernière station écoutée. Le système active le mode STEREO. Choisissez un autre mode si vous le désirez.

- ♪ *Note : Si la chaîne est en fonction et la radio sélectionnée, cette touche permet d'alterner entre FM et AM.*

Accord sur les stations

Recherche des stations les plus puissantes

- Enfoncez et relâchez la touche SEEK ►► (avant) ou SEEK ◄◄ (arrière) de la télécommande pour rechercher la prochaine station captée facilement. Si vous maintenez une des touches enfoncée, la recherche des stations continue sans s'arrêter.
- Vous pouvez également appuyer sur SEEK/TUNE > or < (sous le couvercle du lecteur de CD de l'unité musicale).
- Pour arrêter votre recherche, appuyez brièvement sur la touche inverse.

Passage de AM à FM et vice-versa

Appuyez sur AM/FM pour passer d'une bande à l'autre.

Accord manuel

Pour accorder la radio sur une station éloignée ou faible qui ne peut être trouvée automatiquement, utilisez les touches SEEK/TUNE situées sous le couvercle du lecteur de CD.

1. Maintenez la touche > or < pour rechercher la station souhaitée.
2. Relâchez la touche > or < pour arrêter la recherche sur la station choisie.
3. Dès que la recherche s'arrête, appuyez brièvement sur la touche > or < pour accorder la radio sur une station à la fois.

Mémorisation d'une station

Vous pouvez enregistrer jusqu'à 20 stations FM ou AM sans répartition particulière sur votre unité musicale Lifestyle®.

1. Choisissez la station à mémoriser.
2. Appuyez sur la touche STORE (située sous le couvercle du lecteur de CD). La station est mémorisée dans le premier numéro de mémoire disponible.
3. Si vous préférez mémoriser la station affichée dans un autre numéro de mémoire :
 - a. Maintenez la touche STORE.
 - b. Appuyez sur la touche SKIP ►► (avant) ou SKIP ◄◄ (arrière) pour attribuer un autre numéro de mémoire à la station choisie.
 - c. Relâchez la touche STORE. La fréquence de la station mémorisée se met alors à clignoter.

- ♪ *Note : Avant d'enregistrer une station à un endroit déjà occupé, il faut effacer la mémoire existante (voir ci-après « Effacement d'une station mémorisée »). Si vous essayez d'enregistrer plus de 20 stations, l'indicateur des mémoires affiche le signal '— —' clignotant.*

Sélection d'une station mémorisée

Une fois une ou plusieurs stations mémorisées, appuyez sur SKIP ►► ou SKIP ◄◄ pour sélectionner la station enregistrée suivante ou précédente.

Effacement d'une station mémorisée

1. Utilisez les touches SKIP ►► ou SKIP ◄◄ pour sélectionner la station mémorisée à effacer.
2. Appuyez sur la touche ERASE (située sous le couvercle du lecteur de CD). Le numéro mémorisé disparaît.

Écoute d'un disque compact

Insertion d'un disque compact dans l'unité musicale

Appuyez sur le bouton de verrouillage du couvercle du lecteur et placez un disque sur l'axe du lecteur, face étiquetée vers le haut. Refermez le couvercle.

Mise en fonction de la chaîne et sélection du lecteur de CD

Appuyez sur la touche CD de la télécommande ou de la console de l'unité. Si celle-ci fonctionne déjà, vous sélectionnez ainsi le lecteur de CD. L'indicateur correspondant s'allume. Le système active le mode STEREO. Sélectionnez un autre mode si vous le désirez.

Si un disque est en place, la lecture commence. Si aucun disque n'est en place, le voyant No Disc **O** s'allume.

Utilisation du lecteur de CD

Les opérations suivantes concernent aussi bien les touches de la télécommande que celles de l'unité musicale, sauf indication contraire.

- Pour reprendre la lecture d'un disque arrêtée ou en pause, appuyez sur ►/|| (PLAY/PAUSE).
- Pour mettre en pause un disque compact, appuyez sur ►/||.
- Pour arrêter la lecture d'un disque, appuyez pendant 2 secondes sur ►/|| au niveau de l'unité, ou sur ■ STOP sur la télécommande, ou bien ouvrez le couvercle du lecteur de CD.
- Pour sauter au début des plages, appuyez sur SKIP ►► pour passer à la plage suivante ou sur SKIP ◀◀ pour revenir à la plage précédente.
- Pour parcourir une plage à partir de la télécommande, appuyez sur SEEK ►► (avant) pour avancer ou sur SEEK ◀◀ (arrière) pour revenir en arrière ou, à partir de l'unité musicale, maintenez la touche SKIP ►► ou SKIP ◀◀.
- Pour lire les plages dans un ordre aléatoire (à partir de l'unité musicale seulement), appuyez simultanément sur SKIP ►► et SKIP ◀◀. Pour reprendre une lecture normale, appuyez à nouveau sur ces deux touches.

Utilisation de la chaîne avec un élément externe

Avant tout, suivez les instructions fournies sur la connexion de l'élément. Vérifiez ensuite que l'appareil est sous tension et qu'il contient une bande, un disque compact, un disque laser, etc.

♪ *Note : Vous ne pouvez pas mettre en fonction un appareil à partir de la chaîne Lifestyle® 12.*

Mise en fonction de la chaîne et sélection d'un élément

Utilisez TAPE, AUX ou VIDEO (console ou télécommande) pour mettre la chaîne en fonction et sélectionner l'appareil connecté sur cette entrée. Si la chaîne fonctionne, ces touches sélectionnent une source. La touche TAPE ou AUX active le mode STEREO, et la touche VIDEO active le mode SURROUND. Vous pouvez choisir un autre mode de sortie si vous le désirez.

L'indicateur de l'appareil s'allume une fois la chaîne sous tension et l'élément sélectionné.

Utilisation d'un magnétophone, d'un changeur de CD ou d'un autre élément connecté

Mettez l'élément en fonction au moyen de sa télécommande ou directement. Utilisez les touches VOLUME ▲ et ▼ pour régler le niveau sonore. Commandez les autres fonctions au niveau de la source en consultant, s'il y a lieu, la notice d'utilisation. Commandez l'enregistrement sur le magnétophone après avoir sélectionné la source (AM/FM, CD, AUX ou VIDEO) souhaitée.

Utilisation d'un casque

Pour écouter au casque, utilisez le mini-jack stéréo  situé sur la gauche de l'unité musicale. Celui-ci accepte la plupart des casques mais, s'il y a lieu, vous pouvez vous procurer un adaptateur chez les revendeurs Bose® ou dans un magasin de matériel électronique. Brancher un casque met automatiquement hors fonction les enceintes reliées aux sorties FIXED OUTPUT et SPEAKERS A.

Amélioration acoustique de votre chaîne

Figure 21

Contrôle du niveau des basses et des aigus

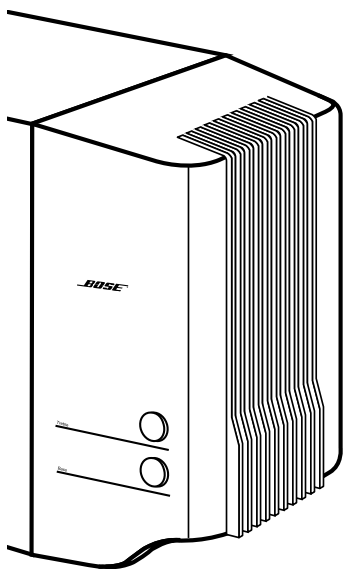

Dans la plupart des cas, il suffit de suivre les recommandations concernant le choix des emplacements pour vos enceintes (« Installation », pages 6 à 8) pour que la chaîne produise un son d'excellente qualité.

Vous n'avez pas besoin de modifier les réglages de tonalité pour les changements de volume sonore car la technologie brevetée Bose® de traitement des signaux assure un équilibre de tonalité naturel sur toute la plage de réglage du volume sonore.

Si vous le désirez, vous pouvez améliorer les qualités acoustiques de votre chaîne de la manière suivante :

Réglage des commandes de vos enceintes

Les boutons de commande des aigus (TREBLE) et des basses (BASS) de la chaîne Lifestyle® 12 sont situés sur le module Acoustimass®. Ils permettent de régler les sons de hautes fréquences (les aigus) et les sons de basses fréquences (les basses). En réglage normal, les boutons de commande sont en position médiane au centre du cadran, cette position se sent par un léger encliquetage quand on les tourne. Pour augmenter les aigus ou les basses, il faut tourner le bouton correspondant vers la droite ; en le tournant vers la gauche, on les diminue.

Compensation de l'acoustique de la pièce

L'acoustique de votre pièce (ses qualités sonores) peut affecter la qualité générale du son de tout système d'enceintes. Vous pouvez bien souvent atténuer de nombreux problèmes d'acoustique en manipulant avec précaution les boutons de commande TREBLE et BASS.

Excès ou insuffisance d'aigus

Les pièces comportant peu de mobilier absorbant les sons, en particulier les pièces ayant un plancher et des murs nus, peuvent avoir une sonorité « criarde ». Pour diminuer les aigus tournez le bouton de commande TREBLE vers la gauche (vers -).

Dans les pièces comportant beaucoup de mobilier absorbant les sons, par exemple des meubles capitonnés, de la moquette ou des rideaux, les aigus de votre chaîne vont être moins forts. Vous pouvez augmenter les aigus en éloignant les enceintes des surfaces capitonnées ou bien en tournant légèrement vers la droite (vers +) le bouton de commande TREBLE.

Excès ou insuffisance de basses

Vous pouvez diminuer les basses en tournant vers la gauche (vers -) leur bouton de commande ou les augmenter en le tournant vers la droite (vers +).

L'emplacement du module Acoustimass affecte la proportion des basses perçues. Si vous approchez le module de l'angle de la pièce, vous augmentez la quantité de basses. En revanche, si vous l'écartez de l'angle, la proportion de basses diminue.

Compensation de la bande sonore d'un film

Dans une salle de cinéma, les basses de la bande sonore d'un film sont rendues avec toute l'intensité souhaitée par le réalisateur. Pour vous procurer un effet semblable à la maison, la chaîne Lifestyle® 12 reproduit les basses avec la même intensité lorsque vous sélectionnez le mode VIDEO. Dans les modes VIDEO, AUX et TAPE, vous pouvez choisir entre le niveau de basse standard et l'accentuation des basses.

En mode VIDEO, le système met en fonction l'accentuation des basses pour les films. Appuyez à nouveau sur la touche VIDEO pour passer au niveau de basse standard.

Dans les modes AUX et TAPE, le système met en fonction le niveau de basse standard. Appuyez à nouveau sur la touche AUX ou TAPE pour activer l'accentuation des basses.

Changement des codes personnels définis

Chaque télécommande Lifestyle® utilise un système de correspondance de codes personnels pour communiquer avec l'unité musicale appropriée. Si les ordres de votre télécommande semblent interférer avec ceux d'une autre chaîne Lifestyle® proche, vous pouvez facilement définir un nouveau code pour votre chaîne et sa ou ses télécommandes, en suivant la procédure suivante.

1. Ouvrez le couvercle du compartiment à piles de la télécommande.
2. Repérez les micro-commutateurs (Figure 22). Changez la position d'au moins l'un des commutateurs 2, 3 ou 4, en le plaçant sur la position opposée.

♪ *Note : Ne touchez pas aux autres micro-commutateurs.*

3. Replacez le couvercle du compartiment à piles.
4. Appuyez sur OFF de la console.
5. Ouvrez le couvercle du lecteur de CD.
6. Appuyez sur STORE. L'indicateur '— —' clignote.
7. Dans les deux secondes qui suivent, appuyez sur n'importe quelle touche de la télécommande.

Le clignotement s'arrête et l'indicateur '— —' reste affiché quelques instants pour confirmer que le nouveau code est enregistré. Le chaîne est toujours hors fonction.

8. Si vous disposez d'autres télécommandes Lifestyle®, ouvrez le couvercle du compartiment à piles de chacune d'elles et changez la position des commutateurs en fonction de la première télécommande. Vous n'avez pas besoin de reprendre les étapes 4 à 7.

Figure 22

Micro-commutateurs pour la définition des codes personnels et des enceintes

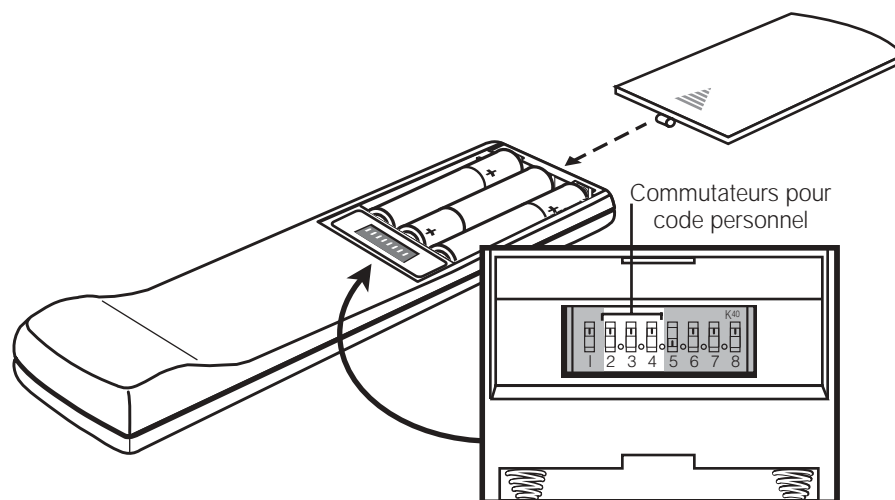

Ajout d'enceintes

La chaîne Lifestyle® 12 offre une sonorisation d'excellente qualité dans une zone d'écoute. Cependant, l'unité musicale prévoit des connexions (SPEAKERS A ou SPEAKERS B) qui permettent d'ajouter une paire d'enceintes amplifiées dans une autre pièce. Dans celle-ci, vous pouvez donc écouter la même source que dans la pièce principale.

Vous pouvez aussi acheter une deuxième télécommande affectée à la seconde zone.

Si vous décidez de connecter des enceintes secondaires, n'oubliez pas les indications suivantes :

Lorsque des enceintes sont connectées aux sorties B :

- Vous devez utiliser une deuxième télécommande réglée sur B (voir les instructions ci-dessous) pour mettre en fonction les enceintes B.
- Cette deuxième télécommande ne permet de régler que le volume des enceintes B.
- La touche MUTE de la deuxième télécommande interrompt ou rétablit uniquement la sortie des enceintes secondaires.

Lorsque des enceintes sont connectées aux sorties A :

- Les commandes de l'unité musicale n'affectent que les enceintes connectées aux sorties FIXED et A.
- La commande de volume du panneau de l'unité et de la télécommande offerte avec la chaîne n'affecte que les enceintes connectées aux sorties FIXED et A.
- La touche MUTE de la télécommande principale interrompt ou rétablit uniquement la sortie des enceintes connectées aux sorties FIXED et A.

Affectation d'une seconde télécommande aux enceintes secondaires

Vous avez besoin d'une seconde télécommande réglée sur B pour contrôler les enceintes connectées sur les sorties SPEAKERS B. Si vous achetez cette deuxième télécommande, elle sera fournie avec le réglage A pour contrôler les enceintes principales. Elle commandera aussi les enceintes secondaires si vous les avez connectées sur SPEAKERS A.

Pour affecter la seconde télécommande au contrôle des enceintes connectées sur B, procédez comme suit :

1. Ouvrez le couvercle du compartiment à piles de cette télécommande.
2. Repérez le micro-commutateur 5 et poussez-le en position basse (Figure 23).
3. Repérez le micro-commutateur 6 et poussez-le en position haute (Figure 23).
4. Veillez à ce que les commutateurs de code personnel correspondent à ceux de la première télécommande (cf. page 24).
5. Remettez en place le couvercle du compartiment.



Note : Les commutateurs 7 et 8 ne sont pas utilisés avec la chaîne Lifestyle® 12.

Figure 23

Positions des commutateurs de codage des enceintes

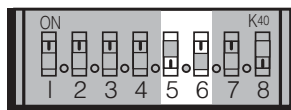

Réglage pour SPEAKERS A



Réglage pour SPEAKERS B

Identification des problèmes

Problème	Solution
La chaîne ne fonctionne pas du tout	<ul style="list-style-type: none"> • Vérifiez le branchement du connecteur d'alimentation sur l'unité musicale, du cordon d'alimentation sur le module Acoustimass®, du cordon et du bloc d'alimentation sur les prises électriques murales. • Vérifiez qu'une source sonore est sélectionnée (CD, AM/FM, etc.). • Débranchez le bloc d'alimentation pendant une minute puis rebranchez-le. Cela lui permet de se réinitialiser s'il y a eu une surtension ou une panne de courant momentanée.
Absence de sortie sonore	<ul style="list-style-type: none"> • Veillez à ce que le câble d'entrée audio soit connecté aux sorties FIXED de l'unité musicale, que le connecteur noir soit correctement enfoncé dans la prise jack SYSTEM CONTROL 1 de l'unité et que le connecteur multi-broche soit correctement enfoncé dans la prise jack du module Acoustimass. • Pour rétablir la communication entre l'unité musicale et les enceintes, mettez l'unité hors fonction pendant 10 secondes, puis remettez-la en fonction. • Contrôlez les connexions de tous les éléments externes et vérifiez que la sélection effectuée correspond à la source désirée. • Vérifiez les connexions des enceintes. • Assurez-vous que la face étiquetée du CD placé dans l'unité musicale est dirigée vers le haut et que le couvercle est fermé. • Augmentez le volume sonore. • Vérifiez l'indicateur MUTE. S'il est allumé, appuyez sur MUTE de la télécommande pour rétablir la sortie sonore. • Débranchez le casque, s'il y a lieu. • Branchez les antennes FM et AM.
Pas de son sur l'enceinte centrale	<ul style="list-style-type: none"> • Vérifiez que le câble de l'enceinte centrale est correctement branché à ses deux extrémités. • Sélectionnez le mode STEREO+CENTER (3 enceintes) ou le mode SURROUND (5 enceintes).
Trop de son sur l'enceinte centrale	<ul style="list-style-type: none"> • En mode STEREO+CENTER, appuyez sur SURROUND – pour diminuer le volume de l'enceinte centrale. • Maintenez enfoncée pendant 10 secondes la touche de mode STEREO+CENTER (3 enceintes) pour rétablir le volume sonore pré réglé en usine pour l'enceinte centrale.
Pas de son sur les enceintes d'effet arrière	<ul style="list-style-type: none"> • Sélectionnez le mode SURROUND (5 enceintes). • Appuyez sur SURROUND +. • Vérifiez que la source de son vidéo est enregistrée en stéréo et codée Surround, et que l'appareil utilisé (téléviseur, magnétoscope, lecteur de DVD ou de disques laser) est un modèle stéréo.
Les enceintes d'effet arrière sont trop bruyantes	<ul style="list-style-type: none"> • En mode SURROUND, appuyez sur SURROUND –. • Vérifiez que les enceintes frontales gauche et droite sont reliées aux prises jack correspondant à leur emplacement, et qu'il en est de même pour les enceintes d'effet arrière gauche et droite. • Maintenez enfoncée la touche de mode SURROUND pendant 10 secondes afin de rétablir le volume sonore pré réglé en usine pour les enceintes d'effet arrière.
La télécommande fonctionne mal ou pas du tout	<ul style="list-style-type: none"> • Vérifiez la position (+ et –) des piles et leur état. • Faites fonctionner la télécommande plus près de l'unité musicale. • Veillez à ce que les codes de la télécommande et de l'unité musicale correspondent. Si ce n'est pas le cas, reprenez les étapes 4 à 7 de la page 24.
La chaîne se met seule en fonction et hors fonction ou présente des dysfonctionnements	<ul style="list-style-type: none"> • Changez le code personnel de télécommande afin de prévenir toute interférence avec celle d'une autre chaîne Lifestyle® proche. Voir les instructions appropriées à la page 24.

<i>Problème</i>	<i>Solution</i>
Le lecteur de CD ne fonctionne pas	<ul style="list-style-type: none"> • Vérifiez que le couvercle du lecteur de l'unité musicale est fermé. • Vérifiez que le symbole de lecture ► est affiché. • Après avoir appuyé sur la touche CD, attendez quelques secondes avant d'appuyer sur PLAY. • Vérifiez la présence d'un CD dans le lecteur, étiquette vers le haut. • Ce CD est peut-être abîmé, essayez-en un autre. • Il y a peut-être de la poussière ou des saletés sur le CD ou dans le lecteur. Nettoyez le CD mais ne touchez pas au dispositif de lecture. • L'unité musicale ne peut pas lire un disque vidéo numérique (DVD).
La radio ne fonctionne pas	<ul style="list-style-type: none"> • Vérifiez la connexion des antennes. • Modifiez la position des antennes pour améliorer la réception. • Vous êtes peut-être dans une zone de faible couverture radio.
Le son est déformé en FM	<ul style="list-style-type: none"> • Modifiez la position de l'antenne pour diminuer les interférences.
Le son est déformé	<ul style="list-style-type: none"> • Vérifiez que les câbles d'enceinte ne sont pas endommagés et que les connexions sont bien faites. • Diminuez le son des éléments externes connectés sur l'unité musicale.
La commande de volume est trop sensible	<ul style="list-style-type: none"> • Assurez-vous que le câble d'entrée audio est connecté aux sorties FIXED OUTPUT de l'unité musicale, et non aux connecteurs SPEAKER A ou B.
Absence de sortie du magnétophone, du lecteur de CD, du magnétoscope ou du téléviseur	<ul style="list-style-type: none"> • Vérifiez les connexions. • Reportez-vous aux notices d'utilisation du ou des éléments concernés.

Durée de la garantie

La chaîne Bose® Lifestyle® 12 System est couverte par une garantie cessible de 1 an. Les détails de cette garantie sont indiqués sur la carte de garantie qui accompagne votre chaîne. Veuillez remplir cette carte soigneusement et la renvoyer à Bose.

Service client

Si vous avez besoin d'une assistance complémentaire pour certains problèmes, contactez le service client de Bose. Vous trouverez les adresses et numéros de téléphone de ce service sur l'avant-dernière page de cette notice.

Nettoyage de la chaîne Lifestyle® 12

Le seul entretien nécessaire est le nettoyage des éléments de la chaîne et le remplacement des piles de la télécommande.

Pour toute information sur le remplacement des piles, consultez le paragraphe « Installation des piles » à la page 13.

Nettoyage de l'unité musicale

Utilisez exclusivement un chiffon doux pour nettoyer l'extérieur de l'unité musicale Lifestyle®.

Ne recourez à aucun solvant, produit chimique ou solution de nettoyage qui contient de l'alcool, de l'ammoniaque ou des composants abrasifs. Ne laissez aucun liquide pénétrer par l'une quelconque des ouvertures. N'utilisez pas de pulvérisateur à proximité de la chaîne.

Nettoyage de l'objectif du lecteur de CD

Nettoyez avec précaution la lentille du lecteur de CD, uniquement si elle est sale. Si la lentille est poussiéreuse, chassez la poussière en utilisant de l'air froid ou une brosse pour objectif d'appareil photographique. Pour enlever des empreintes de doigt, essuyez-les doucement avec un papier spécial humecté avec une solution de nettoyage pour lentilles. Assurez-vous qu'aucune goutte de la solution ne coule dans l'appareil, ce qui pourrait causer des dégâts.

 *Note : N'appuyez pas sur la lentille sous peine de l'abîmer.*

Nettoyage des enceintes et du module Acoustimass®

Nettoyez l'extérieur des enceintes à l'aide d'un chiffon doux et humide. N'utilisez pas de pulvérisateur à proximité de la chaîne. Ne recourez à aucun solvant, produit chimique ou solution de nettoyage qui contient de l'alcool, de l'ammoniaque ou des composants abrasifs. Ne laissez aucun liquide pénétrer par l'une quelconque des ouvertures.

Les grilles des enceintes ne requièrent aucun soin particulier. Si nécessaire, vous pouvez néanmoins les aspirer avec précaution en utilisant un accessoire à brosse.

 **ATTENTION** : Si un liquide pénètre dans l'appareil, éteignez-le et laissez-le sécher. Rallumez ensuite l'appareil. S'il présente la moindre anomalie, éteignez-le à nouveau et communiquez avec le service à la clientèle Bose®.

Informations techniques

Powered Acoustimass® 25 speaker system

Puissance nominale de la chaîne

E.-U./Canada : 120 V ~ 50/60 Hz 350 W

Europe/Australie : 220/240 V ~ 50/60 Hz 350 W

Bi-tension : 115/230 V ~ 50/60 Hz 350 W

Model 5 music center

Puissance nominale du bloc

d'alimentation de l'unité musicale

E.-U./Canada : 120 V ~ 60 Hz 25 VA

Europe : 230 V ~ 50 Hz 25 VA

Australie : 240 V ~ 50 Hz 25 VA

Bi-tension : 120 V ~ 60 Hz 25 VA et
230 V ~ 50 Hz 25 VA

Entrées de l'unité musicale

TAPE : 3 V maximum

AUX, VIDEO SOUND : 4 V maximum

Antenne FM : 75 Ω

Antenne AM : 12 μH

POWER : 12 V ~, 1 A

Sorties de l'unité musicale

Audio variables : SPEAKERS A et B

Audio fixes : FIXED, TAPE

Casque : 32 Ω d'impédance minimum

SYSTEM CONTROL : à utiliser avec les
enceintes amplifiées Bose® et leurs accessoires

RC-9 remote control

Portée de la télécommande : 20 m

Dimensions

Unité musicale

38,1 x 19,8 x 6,4 cm (L x P x H)

Enceinte cubique

7,6 cm x 12,2 cm x 7,6 cm
(L x P x H)

Module Acoustimass®

5,8 cm x 19,0 cm x 35,5 cm
(L x P x H)

Poids

Unité musicale

1,7 kg

Enceinte cubique

0,5 kg

Module Acoustimass

15,0 kg

Poids total emballé

27,7 kg

Finition

Unité musicale

En polymère, imitation aluminium

Enceintes cubiques

Polymère peint

Module Acoustimass

Polymère, fini vernis vinylique

Accessoires

Pour toute information concernant les supports de montage, les pieds, les télécommandes supplémentaires, contactez votre revendeur Bose. Vous pouvez également appeler la société Bose en vous reportant aux références téléphoniques indiquées sur l'avant-dernière page de cette notice.

A

accentuation des basses 20, 23
accord 6, 13, 14, 16, 17, 19
affichage 10, 11, 14, 16–18, 20, 22
AM/FM 4, 13–16, 18, 22
ANTENNA (bornes) 12
antenne 5, 11, 12, 22, 23, 25
antenne cadre AM 5, 12, 22, 25
antenne FM 5, 12, 25
AUTO OFF 15, 16
AUX (prise jack) 11, 14, 15, 18, 25

B

BASS (commande) 19
bloc d'alimentation 5, 9, 13, 22, 25
boîte de jonction 10
bornes 8
boutons de contrôle 2, 7, 10, 14, 19, 20, 25

C

câble 2, 5–10, 22, 23
câble d'enceinte 5–8, 23
câble d'entrée audio 5, 7–9, 22
câble de rallonge RCA 8
câbles des enceintes d'effet arrière 8
casque 18, 22
CD 14, 22 *voir aussi disque compact*
changeur de CD 18
codes personnels 13, 20
commandes de compensation 19
connexion 8, 9, 11, 12, 21–23
consignes de sécurité 2
cordon d'alimentation 5, 9, 13, 22
couvercle 7, 17, 20
couvercle cache-câbles 5, 12
couvercle du lecteur CD 7

D

déballage 5
disque compact 4, 7, 10, 13–18, 20, 22–24
disque laser 10, 11, 22

E

emplacement 6, 7, 12, 19
enceinte centrale 6, 9, 22
enceintes cubiques 6, 8, 25
enceintes d'effet arrière 4, 7, 8, 22
enceintes frontales 4, 6, 7, 22

G

gaine cerclée de rouge 8
garantie 23

I

identification des problèmes 22
interrupteurs 13–16, 20, 21
intervalle entre les stations radio 12

L

lecteur de CD 10, 11, 18

M

magnétophone 4, 11, 14, 15
magnétoscope 7, 10, 11, 15, 22, 23
mini-jack 18
module Acoustimass® 2–9, 13, 19, 22, 24

N

numéros de série 5

P

piles 5, 13, 22, 24
port 7

R

radio 2–4, 13–17, 23
radio par câble 16

S

service client 6, 8, 23
source sonore auxiliaire 4
station préréglée 14–17
SURROUND 4–11, 13, 15, 22

T

TAPE (prise jack) 11, 14, 15, 18, 25
télécommande 4, 5, 11, 13, 15, 18,
20–22, 24, 25
téléviseur 4, 6, 7, 10, 11, 15, 22, 23
télévision par câble 10
tension 2, 5, 9, 25
tourne-disque 11
TREBLE (commande) 19

U

unité musicale 2–5, 7–15, 17, 18, 20–24

V

ventilation 7
VIDEO SOUND (prise jack) 11, 14, 15, 18, 25
VideoStage® (décodage) 4
volume 10, 11, 14–16, 18, 19, 21, 22

USA

Bose Corporation, The Mountain
Framingham, MA 01701-9168
1-800-288-BOSE (1-800-288-2673)
Weekdays 9 a.m. to 8 p.m.
Saturdays 9 a.m. to 3 p.m.
ET (eastern time)

Canada

Bose Ltd., 8-35 East Beaver Creek Road
Richmond Hill, Ontario L4B 1B3
1-800-444-BOSE (1-800-444-2673)
9 a.m. to 5 p.m. ET (eastern time)

European Office

Bose B.V., Nijverheidstraat 8
1135 GE Edam, Nederland
TEL 0299-371055 FAX 0299-368163

Australia

Bose Australia, Inc., 1 Sorrell Street
Parramatta, N.S.W. 2150
TEL 02 204-6111 FAX 02 204-6122

Belgique/België

Bose N.V., Limesweg 2, B-3700 Tongeren
TEL 012-390800 FAX 012-390840

Danmark

Bose A/S, Industrivej 7, 2605 Brøndby
TEL 43437777 FAX 43437818

Deutschland

Bose GmbH, Max-Planck-Straße 36d
D-61381 Friedrichsdorf
TEL 06172-71040 FAX 06172-710419

France

Bose S.A., 6, rue Saint Vincent
78100 Saint Germain en Laye
TEL 01-30616363 FAX 01-30614105

India

Bose Corporation India Private Limited
W-16, Greater Kailash-11
New Delhi 110 048
TEL (011) 648 4462 FAX (011) 648 4463

Ireland

Bose Corporation
Carrickmacross, Co Monaghan
TEL 042-61988 FAX 042-61998

Italia

Bose S.p.A., Via Luigi Capucci, 12
00147 Roma
TEL 06-5127641 FAX 06-5115438

Japan

Bose K.K., Shibuya YT Building
28-3 Maruyama-cho
Shibuya-ku, Tokyo 150
TEL 3-5489-1052 FAX 3-5489-0591

Nederland

Bose B.V., Nijverheidstraat 8
1135 GE Edam
TEL 0299-366661 FAX 0299-368166

Norge

Bose A/S, Solheimsgate 11
N-2001, Lillestrøm
TEL 63-817380 FAX 63-810819

Österreich

Bose Ges.m.b.H., Vienna Business Park
Wienerbergstrasse 7 (10.OG)
A-1100 Vienna
TEL 01-60404340 FAX 01-604043423

Schweiz

Bose AG, Rünenbergerstrasse 13
4460-Gelterkinden
TEL 061-9815544 FAX 061-9815502

Sverige

Bose A/S, Blandsädsgratan 2D
S-43146 Mölndal
TEL 031-878850 FAX 031-274891

United Kingdom

Bose Limited, Unit G2
Trinity Trading Estate
Sittingbourne, Kent ME10 2PD
TEL 01795-475341 FAX 01795-427227

Other Locations

Bose Service, 1 New York Avenue
Framingham, MA 01701-9168 USA
TEL (508) 229-8484 FAX (508) 229-3891



BOSE[®]
Better sound through research[®]

©2004 Bose Corporation
The Mountain, Framingham, MA 01701-9168 USA
191409-FRAvo AM Rev.01